

ダストボックス・ミニ  
dustbox mini

## 取扱説明書・製品保証書

ご使用になる前に、この取扱説明書をよくお読みください。  
またいつでもご覧になれるよう大切に保管してください。

- \*保証期間中でも、有料修理となる場合がございます。詳しくは製品保証の内容を参照してください。
- \*この取扱説明書を紛失された場合は、販売店又は当社営業所まで、ご請求ください。
- \*この製品を譲渡する場合は、次の保有者にこの説明書を必ず添付して譲渡してください。

# 安全のために

はじめに	ここに記載してある事柄は、人や物に対して危害・損害を未然に防止し、製品をより安全かつ正しくお使い頂く為のものです。	
マーク の 説明	<b>△ 注意</b>	安全の為に必ずお守りください。死亡・ケガの原因になります。
	<b>お願い</b>	これらの点にもご留意ください。ケガ・損害の原因になります。

## 目次

△注意	.....	P. 2・3
お願い	.....	P. 4
お手入れ方法	.....	P. 5・6
施錠する場合は、前パネルの操作方法	.....	P. 7
イナバ製品サービスシート	.....	P. 8
製品保証	.....	P. 9
製品のお問い合わせ先	.....	P. 10
イナバ製品保証書	.....	P. 11

誤った取扱いをすると、本製品に故障が発生したり、性能が発揮できない場合がありますのでご注意ください。

## ⚠ 注意

### 転倒防止に注意！

組立説明書に記載の「転倒防止工事(アンカー工事)」が行われているかご確認ください。

- ☞ 転倒防止工事がされていない場合、強風等による転倒及び飛散によりケガや死亡事故につながります。

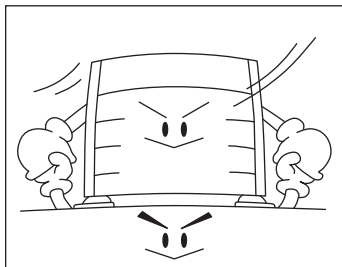

### 設置上の注意！

崖の縁や屋上など、安全の確認出来ない場所や、風当たりの強い場所への設置は避けてください。

- ☞ 強風により転倒、落下の危険があります。給湯器の前にはダストボックスを設置しないでください。
- ☞ 塗装が排気ガスに侵され腐食の原因になります。建物からの雪が直接ダストボックスの扉に落ちて来る場所への設置は避けてください。
- ☞ ダストボックスの変形・破損の原因になります。

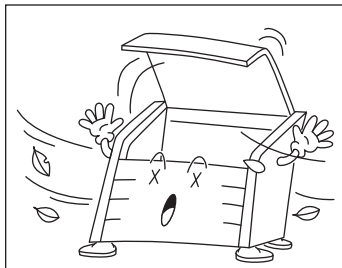

### 扉の上に乗らない！

扉の上に乗らないでください。

- ☞ 転落によりケガをする場合があります。

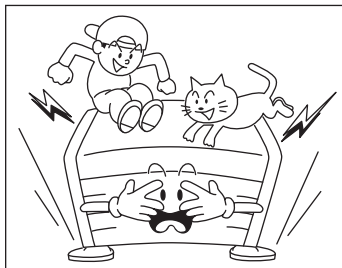

## ⚠ 注意

### 扉、前パネルの開閉に注意！

扉の開閉は取手に手を掛け、手(指)を挟まないように注意してください。

☞ ケガの原因になります。

前パネルの開閉は前パネルをしっかり持って、ゆっくりと開閉操作をしてください。

☞ ケガの原因になります。

前パネルを閉める際はしっかりと押し込んで前に倒れてこないことを確認してください。

☞ ケガの原因やダストボックスの変形・破損の原因になります。

使用時を除いて扉は閉めてください。

☞ ケガの原因やダストボックスの変形・破損の原因になります。

扉を閉めきれないほどゴミを入れないでください。

☞ 風で扉が開く可能性があります。

取手にぶら下がったり物をかけたりしないでください。

☞ ダストボックスの破損の原因になります。

扉や前パネルの操作時は周りに人がいないことを確認してから行ってください。

### 改造は専門家に！

改造などをご希望の場合は専門家にご相談ください。

☞ みだりに改造するとケガや破損の原因になります。

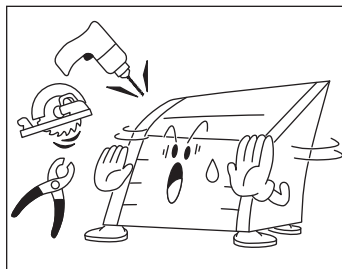

### ガสปリングについて

ガสปリングは絶対に分解・注油しないでください。

☞ 爆発してケガをすることがあります。

ガสปリングを絶対に火に入れないでください。

☞ 爆発してケガをすることがあります。

# お願い

## ごみ集積庫以外の使用禁止！

ダストボックスは本来、ゴミをいれるものです。他の目的（子供の遊び場など）のために使用しないでください。

- ☞ ケガなどの事故につながる可能性があります。

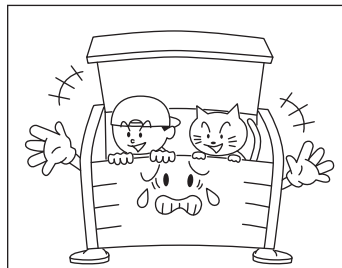

## 詰め込み禁止！

ゴミなどを無理に詰め込まないで下さい。

- ☞ ダストボックスの破損の原因になります。

## 組立確認！

お客様が組み立てられた際には、ボルト・金具類の付け忘れや緩みがないかご確認ください。

- ☞ 製品本来の強度が確保出来なくなります。

## 扉の上に物を載せない！

扉の上に物を載せないでください。

- ☞ 物が落ちてくる事があり、ケガやダストボックスの破損の原因になります。

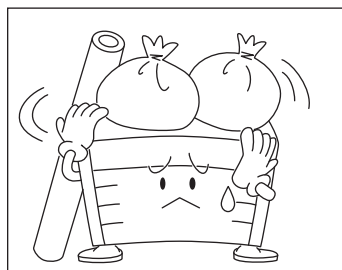

## 立てかけ禁止！

ダストボックスに物を立てかけないでください。

- ☞ 強風などにより倒れて危険です。また、腐食の原因になります。

## 床への衝撃・載せ過ぎに注意！

床には許容荷重以上の物を載せないでください。  
※床の制限重量は2000N/m<sup>2</sup>(200kgf/m<sup>2</sup>)です。

- ☞ 許容荷重以上の品物や強い衝撃を加えると破壊・変形などの原因となります。

ゴミ袋を投げ入れないで下さい。

- ☞ 破損・変形などの原因となります。

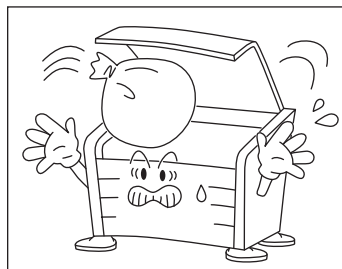

# お手入れ方法

## アジャスターの調整方法

ご使用期間中、扉と側板の隙間が左右不均等になった場合、また扉と側板が干渉してしまう場合は、下記の方法に従ってアジャスターを調整してください。

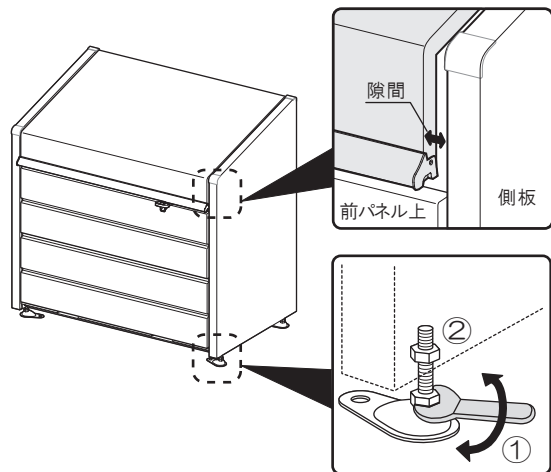

### 【調整方法】

扉と側板の隙間が大きい側のアジャスターを上げて調整します。アジャスターの調整範囲(35mm)を超えてしまう場合は、他の箇所のアジャスターを下げて調整します。

- ① スパナでアジャスターの高さ調整。  
(扉の左右の隙間を均等にする)

右(時計)回し : 上がる  
左(反時計)回し : 下がる

※下げる場合は先に上のナットを緩めてください

- ② 高さ調整が終わったら上のナットを本体に締め付けて下さい。

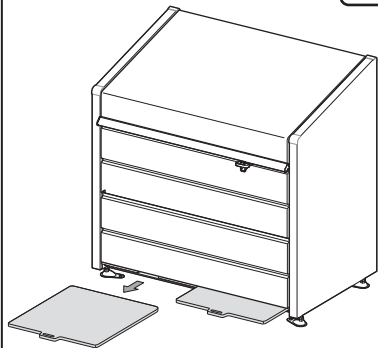

※イラストはパネル床タイプです

## 汚れた時は！

床は左図のように下から引き出してお手入れすることが出来ます。床は水で丸洗い可能です。庫内のゴミは、ほうきなどで掃きだしてください。本体の汚れは水ぶきして下さい。

※床を出し入れする際は周囲に注意してください。またご使用の際は床を確実に設置してください。

## 傷がついたら

傷がついた場合は、なるべく早く塗料で補修してください。サビが発生している時は、サンドペーパーでサビを落としてから補修してください。(同じ色の塗料をご希望の場合は、お買い求めになった販売店までご連絡ください。)

# お手入れ方法

## 修理の必要な場合は！

サビや打こんなどによる部品の取り替え、修理が必要な故障の場合は、お買い求めになつた販売店までご連絡ください。取り替えパーツの供給は生産中止後10年までとさせていただきます。

## ガススプリングについて

本部品は消耗部品です。  
全開した扉が自然に下がってきた場合、ガススプリングの寿命が考えられます。  
お買い求めの販売店にお問い合わせください。  
思わぬケガの原因になります。お早めに交換してください。

## ラッチカバーについて

本部品は消耗部品です。  
部品が外れたり摩耗しても商品は機能上問題ありませんが、安全上交換をおすすめいたします。  
お買い求めの販売店にお問い合わせください。

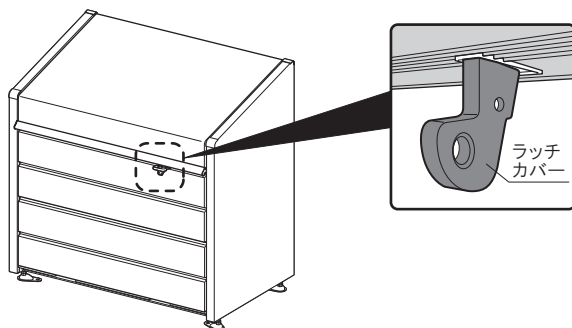

## 廃棄について

本製品を廃棄する場合は、お住まいの自治体のルールに従って正しく廃棄してください。

## 施錠する場合は

施錠する場合は、ラッチの穴に市販の南京錠(ダイヤル錠)を掛けてください。  
ツル径がφ6mm以下の錠をご使用ください。

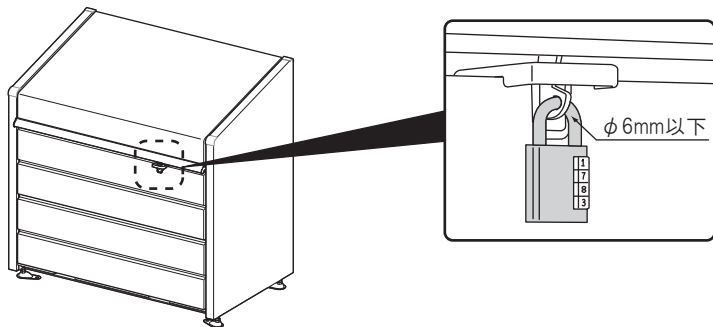

## 前パネルの操作方法

①ラッチを片側ずつ外す。

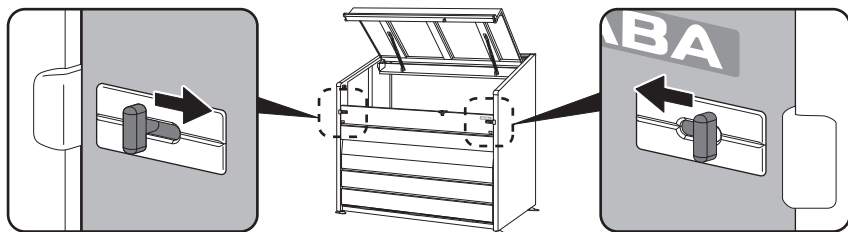

②前パネルをゆっくり前に倒す。

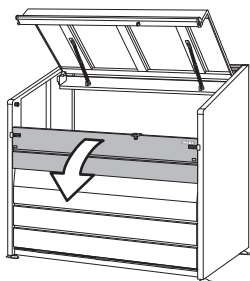



# イトハ<sup>®</sup> 製品サービスシート

修理が終わりましたら、販売店で●印箇所をご記入ください。

●不具合箇所	●修理内容	お客様 確認印	●修理完了日
			/ /
			/ /
			/ /
			/ /
			/ /
			/ /
			/ /
			/ /
			/ /
			/ /
			/ /

## ■保証内容

お買い上げ日より2年間無料で修理いたします。

- \*上記の保証期間は正常な組立、かつ取扱説明書に従った正常な使用状態において、製造上の責任による使用上支障をきたす欠陥があった場合のみ有効です。
- \*本保証書は日本国内においてのみ有効です。

## ■免責事項

- ①天災その他不可抗力(火災・地震・噴火・水害・雪害・落雷・暴風雨・地盤沈下等)による損傷や不具合
- ②犯罪などの不当な行為、暴動や破壊行為に起因する損傷や不具合
- ③お客様自身の使用上の誤りや維持管理を行わなかった事に起因する損傷や不具合
- ④専門業者以外による修理、改造、移設等に起因する損傷や不具合
- ⑤屋上等、風が強くあたる場所に設置して発生した場合の損傷や不具合
- ⑥強度基準を超えた条件下での使用による損傷や不具合
- ⑦組立説明書に記載している転倒防止に必要な工事がなされていない場合の転倒事故による損傷や不具合
- ⑧犬、猫、ねずみ、鳥等の小動物、昆虫、つるや根など植物に起因する損傷や不具合
- ⑨周辺の自然環境や使用環境に起因する結露、腐食又はその他の不具合
  - ・海岸付近や融雪剤等の塩害による腐食
  - ・ガス給湯器等の排気ガス、温泉地等の地域における強い腐食性ガスによる腐食
  - ・大気中の砂塵、煤煙、各種金属粉、亜硫酸ガス、アンモニアなどに起因する腐食
- ⑩隣接する建物や外構の変形等製品以外に起因する損傷や不具合
- ⑪使用に伴う接触部分の塗装やめっきの摩耗、傷、剥離、又はこれらに伴う錆等の不具合
- ⑫経年による塗装の劣化や樹脂の色あせによる外観上の変化
- ⑬軟弱地盤や寒冷地等、設置する場所の地盤に適した基礎施工を行わなかった事に起因する損傷や不具合
- ⑭機能上支障のない音、振動などの感覚的現象
- ⑮本来の使用目的以外の用途に使用された場合の不具合
- ⑯本書の提示がない場合

- \*この保証書は、本書に明示した期間、条件のもとにおいて無料修理をお約束するものです。したがって、この保証書によって、お客様の法律上の権利を制限するものではありません。
- \*保証期間経過後の修理等について、ご不明な点は、お買い上げの販売店へお問い合わせください。

[ 製品のお問い合わせは各営業所で承ります ]

- 札幌営業所(担当地域:北海道)  
〒003-0802 北海道札幌市白石区菊水2条2-2-12 藤井ビル菊水IV 6F  
☎(011)799-1780 FAX(011)799-1781
- 仙台営業所(担当地域:青森・秋田・岩手・宮城・山形・福島)  
〒984-0002 宮城県仙台市若林区卸町東3-4-15  
☎(022)287-1000 FAX(022)287-1783
- 東京営業所(担当地域:東京・神奈川・埼玉・栃木・群馬・山梨・長野・新潟)  
〒146-8543 東京都大田区矢口2-5-25  
☎(03)3759-5111 FAX(03)3759-5317
- 千葉営業所(担当地域:千葉・茨城)  
〒270-1455 千葉県柏市金山1000  
☎(04)7192-0625 FAX(04)7192-0851
- 静岡営業所(担当地域:静岡)  
〒425-0092 静岡県焼津市越後島345番地2  
☎(054)620-7811 FAX(054)620-8411
- 名古屋営業所(担当地域:愛知・岐阜・三重・富山・石川・福井)  
〒484-0888 愛知県犬山市羽黒新田字笹野1  
☎(0568)67-3771 FAX(0568)67-7118
- 大阪営業所(担当地域:大阪・京都・奈良・滋賀・和歌山・兵庫・香川・徳島・愛媛・高知)  
〒663-8142 兵庫県西宮市鳴尾浜1-6-17  
☎(0798)43-1311 FAX(0798)43-1318
- 広島営業所(担当地域:広島・山口・鳥取・島根・岡山)  
〒731-3167 広島県広島市安佐南区大塚西5-3-23  
☎(082)849-6688 FAX(082)849-6687
- 福岡営業所(担当地域:福岡・佐賀・長崎・大分・熊本・宮崎・鹿児島・沖縄)  
〒813-0023 福岡県福岡市東区蒲田3-18-35  
☎(092)663-2270 FAX(092)663-2273

# イナバ®製品保証書

型式 (機種名)	
保証期間	お買い上げ日より <b>2年間</b>
お買い上げ日	年 月 日
製造番号	
鍵番号	
お客様	ご住所    電話 ( )
	お名前 様
販売店	住所・店名   電話 ( )
施工店	住所・店名   電話 ( )

本保証書は、保証期間中にお客様の正常な使用状態において、使用上支障をきたす欠陥があった場合は、本書記載内容により修理させていただくことを約束するものです。したがって、この保証書によって、お客様の法律上の権利を制限するものではありません。※修理はお買い上げの販売店に必ず本保証書をご提示の上、修理をご依頼ください。なお、御面倒をおかけ致しますが、お客様で、お買い上げ年月日、お名前をご記入の上、ご購入時の領収書と一緒に大切に保管してください。

INB 株式会社 稲葉製作所  
MADE IN JAPAN